

この取扱説明書をよく読んでご使用ください。取扱説明書は大切に保管して下さい。  
本器は理化学機器です。一般の方はご使用できません。本器は水溶液を攪拌子で攪拌するための装置です。水溶液の種類、量によって攪拌の状態が変わりますので、攪拌を回転調節つまみで調節して使用します。オイルバス等の攪拌の場合は断熱台をセットして使用するとほど良い攪拌になります。断熱台を使用しない場合は 10L(水の場合)まで強力に攪拌します。強力なフェライト磁石を使用しております。

## 仕 様

攪拌容量	0.1～10L（水、ビーカーで付属の攪拌子使用の場合）
回転数	約 300～約 1500rpm
攪拌容量	0.1～5L（断熱台付でオイルバスを使用した場合）
回転数	約 300～約 1000rpm
攪拌台・断熱台寸法・材質	W252×D251mm SUS304
モーター・制御	ACくまとり形 電圧制御・電磁ブレーキ併用
電源	AC100V、50/60Hz、1A（外部出力使用時 11A） 外部出力 AC100V、10A 三芯接地プラグ付電源コード
使用環境	温度 5～35℃ 湿度 80%以内
外形寸法・重量	W258×D285×H104mm・3.9kg
付属品	50mm 攪拌子×1 断熱台×1 落下防止用ストッパー×4 オプション：器具固定用ポール

## 安全のための注意事項

- 防爆型ではありません。引火性、爆発性のあるガスの雰囲気中では、絶対に使用しないでください。
- 電源は AC100V、11A 以上取れるコンセントに直接差し込んでください。三芯接地付コンセントがない場合も、必ずアースを接続してください。
- 接地アダプターの使用はプラグの緩み等による過電流で火災等、事故の原因になる場合がありますのでご注意ください。
- 電源コードを束ねたまま、使用しないでください。過熱、火災の原因となります。
- 強磁力(フェライト)に注意して下さい。時計、計測器等は近くにおかないでください。
- 水平に設置し、側面、背面は 20cm 以上の間隔を空けてください。
- 回転を上げるときは徐々に上げてください。急激に回転をあげると攪拌子が飛び容器が破損することがあります。
- オイルバスを使用するときは火傷の注意してください。落下防止用ストッパーも必ず取り付けてください。
- 本器に水溶液がかからないようにしてください。腐食、電装部の故障、特に漏電の原因となります。
- 使用環境の範囲を越えて使用しますと動作不良、故障の原因となります。
- 使用しないときは、必ず電源コードを抜いて保管してください。
- 雷が鳴り始めたら、電源スイッチ、元電源を切ってください。
- 装置を分解・改造しないでください。感電、漏電、異常動作、火災等、事故の原因になります。

## 使用方法

1. 背面の周波数切替スイッチを、使用地域の周波数に合わせます。
2. 電源スイッチの OFF、回転調整つまみの MIN.を確認し、電源コードを三芯接地付コンセントに差込みます。その後、電源スイッチを ON にします。電源ランプが点灯します。
3. オイルバス等を使用する場合は断熱台が付いた状態で使用します。(出荷時取付済み) 大容量の攪拌を行うときは断熱台を外して使用します。断熱台の説明書は次頁です。 試料容器の中に付属の攪拌子を静かにいれ、攪拌台の中央に置きます。
4. 電源スイッチを ON します。電源ランプが点灯します。
5. つまみを時計方向に回して必要な回転に調整します。
6. 使用后、必ず電源スイッチの OFF を確認してください。

## 機能説明図

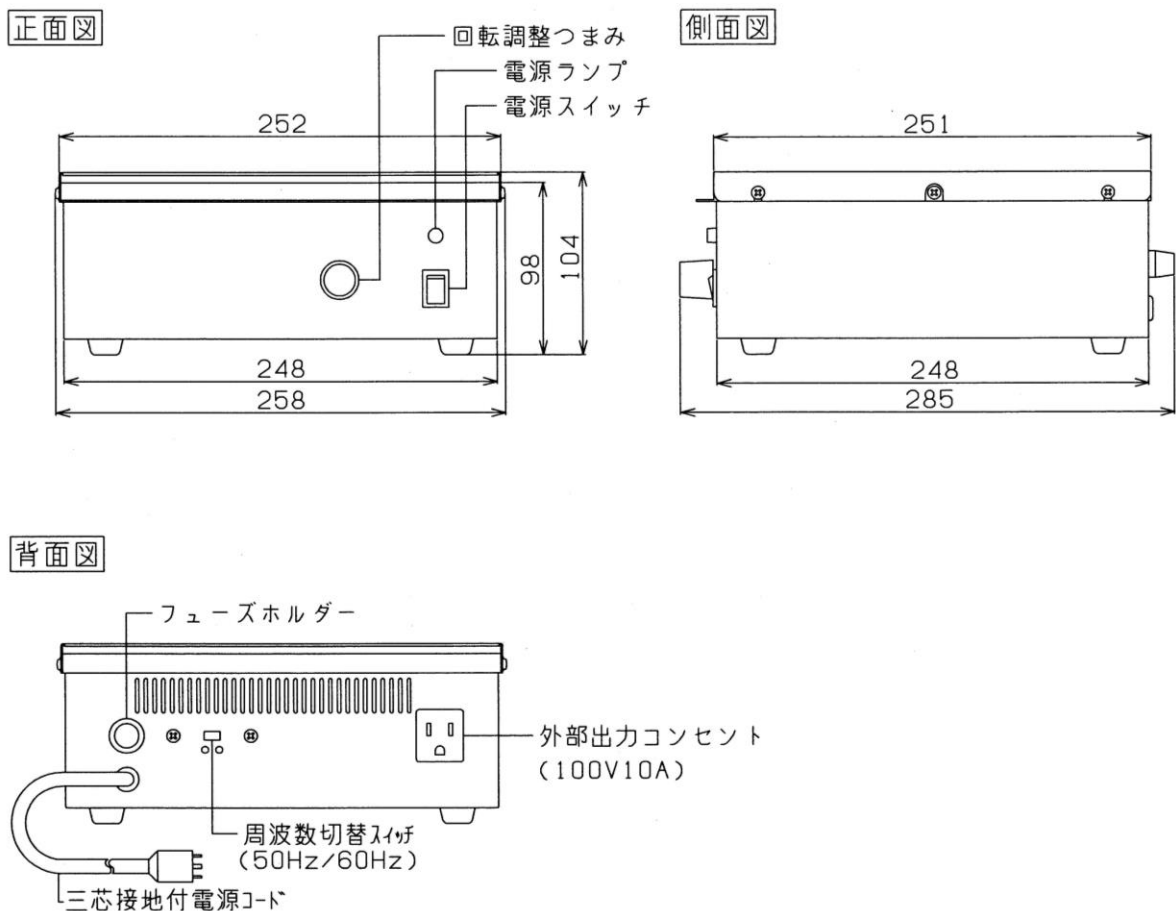

## 保証・故障・修理

1. 通常の使用における故障については、お買い上げ後一年間無償保証します。 印刷の汚れ、剥がれ、外装の傷等、また、落下による破損、消耗品の交換等については、保証いたしかねますのでご了承ください。
2. 使用中、異常が発生した場合、直ちに運転を中止し、販売店にご連絡ください。 製造番号もあわせてご連絡ください。

## 放熱板取付・取外し方法（下図を参照してください）

1. スターラ左右の天板（または断熱台）取付ネジ6本の内、真中の天板固定用ネジはゆるめないでください。  
取付・取外し用ネジ4本をドライバにて弛めます。  
完全に取外さないで下さい。ドライバにて2回転ゆるめることで断熱台が着脱できます。
2. 断熱台を取付（または取外し）して下さい。断熱台の前後の向きはありません。
3. ドライバにて断熱台（または天板）を固定して下さい。  
ネジは小径ですので、過度の力を加えないで下さい。
4. 位置決めピンを付属しています。バスの大きさに合わせ取付けて使用して下さい。  
内側穴はΦ210用バス（FWB-21B）  
外側穴はΦ240用バス（FWB-24S,FWB-240,FOB-240D）のガイドとなります。

