

この取扱説明書をよく読んでご使用ください。取扱説明書は大切に保管して下さい。
本器は理化学機器です。一般の方はご使用できません。本器は水溶液を攪拌子で攪拌するための装置です。水溶液の種類、量によって攪拌の状態が変わりますので、攪拌を回転調節つまみで調節して使用します。強力なサマリウムコバルト磁石を使用しております。

仕 様

攪拌容量	50mL～3L (水、ビーカーで付属の回転子使用の場合)
回転数	約 80～約 1,500rpm (水、ビーカーで付属の回転子使用の場合)
攪拌台寸法	165×145mm
モーター	DC 電圧制御
電源	AC100V,50/60Hz,0.2A
使用環境	温度 5～40℃ 湿度 80%以内
外寸法・重量	W170×D160×H37mm・1kg
付属品	30mm 攪拌子×1 アースコード×1

安全のための注意事項

- 防爆型ではありません。引火性、爆発性のあるガスの雰囲気中では、絶対に使用しないでください。
- 電源は AC100V、1A 以上取れるコンセントに直接差し込んでください。
背面の **G** マークにアースを必ず接続してください。
- 水平に設置し、側面、背面に 15cm 以上の間隔を空けてください。
- 強磁力(サマリウムコバルト) に注意して下さい。時計、計測器等は近くにおかないでください
- 回転を上げるときは徐々に上げてください。急激に回転をあげると攪拌子が飛び容器が破損することがあります。
- 本器に水溶液がかからないようにしてください。腐食、電装部の故障、特に漏電の原因となります。
- 使用環境の範囲を越えて使用しますと動作不良、故障の原因となります。
- 使用しないときは、必ず電源コードを抜いて保管してください。
- 雷が鳴り始めたら、電源スイッチ、元電源を切ってください。
- 装置を分解・改造しないでください。漏電、感電、異常動作、火災等、事故の原因になります。

使用方法

1. 電源スイッチが **OFF**、回転調整つまみの **MIN.**を確認し、電源コードを電源に差し込みます。付属のアースコードもあわせて接続します。
2. 試料容器の中に付属の攪拌子を静かにいれ、攪拌台の中央に置きます。
3. 電源スイッチを **ON** します。電源ランプが点灯します。
4. つまみを時計方向に回して必要な回転を調整します。
5. 使用后、必ず電源の **OFF** を確認してください。
6. スピードの微調整を行いたい場合は、底面の **SPEED ADJUST** を（－）ドライバーで注意深く回して行います。
7. 付属以外の回転子を使用した場合、攪拌できない場合があります。

機能説明図

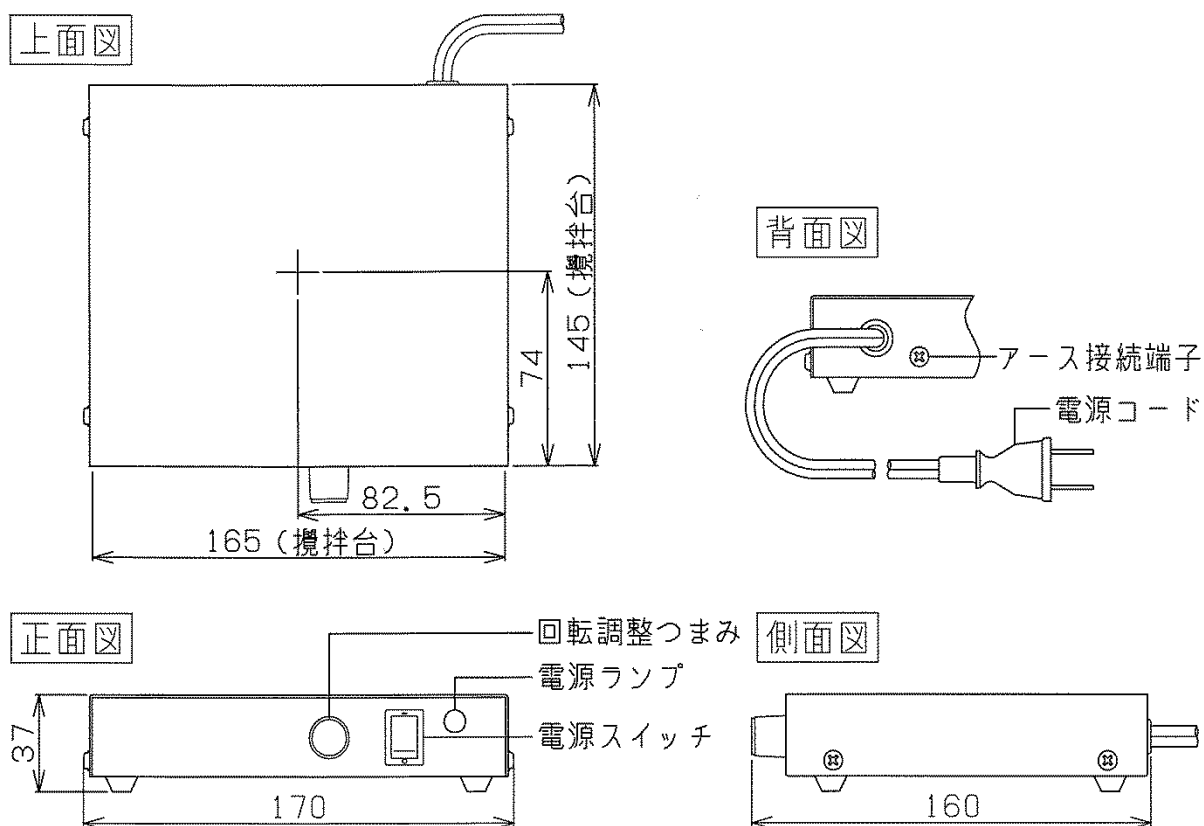

保証・故障・修理

1. 通常の使用における故障については、お買い上げ後一年間無償保証します。
印刷の汚れ、剥がれ、外装の傷等、また、落下による破損、消耗品の交換等については、保証いたしかねますのでご了承ください。
2. 使用中、異常が発生した場合、直ちに運転を中止し、販売店にご連絡ください。
製造番号もあわせてご連絡ください。